

CEE-Bodentanks: 6620A-1-3

Spezifikation:

Artikel-Nr.:	6620A-1-3
Produktgruppe:	CEE-Bodentanks
Einheiten:	2
Bestückung:	1 x CEE 5/16A 400V/6h 1 x CEE 5/32A 400V/6h
Bauform:	Rechteckig
Untergrund:	Für Stein, Beton und Asphalt geeignet
Montage-Art:	Unterboden
Deckelmerkmale:	<ul style="list-style-type: none"> • Klappbar • Lässt sich mit gesteckten Steckern schließen • Mit Kabelauslass • Mit Werkzeug verschließbar • Öffnungshilfe durch Gasdruckfeder
Einsatzbereich:	Außenbereich – Drainage
EAN:	0706332879931



Technische Daten

Schutzart:	IP 67 (im ungenutzten Zustand) IP 67 (im genutzten Zustand)
Material:	<ul style="list-style-type: none"> • Rahmen aus Edelstahl (1.4301) • Gehäuse aus Edelstahl (1.4301) • Deckel aus massivem Aluminium
Farbe:	Alu-Natur
Oberfläche:	Eloxiert
Gewicht:	19,30 kg
Abmessungen:	Breite: 306 mm Höhe: 210 mm Tiefe: 500 mm
Bodeneinbautiefe	210 mm
Zuleitung:	2 x vorne; jeweils Ø 32 mm
Belastbarkeit:	6,50 t

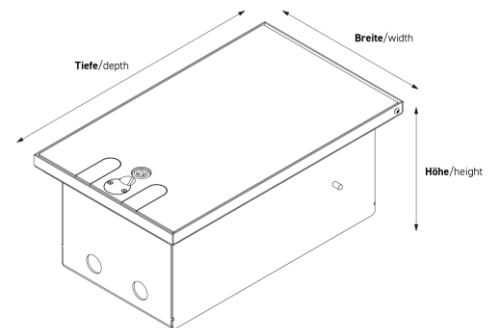

Besonderheiten:

Features:	<ul style="list-style-type: none"> • Alle Bestückungen mit VDE-Prüfzeichen • Komplett einbaufertig vormontiert
------------------	--